

PARTS LIST

NHG-150

505522

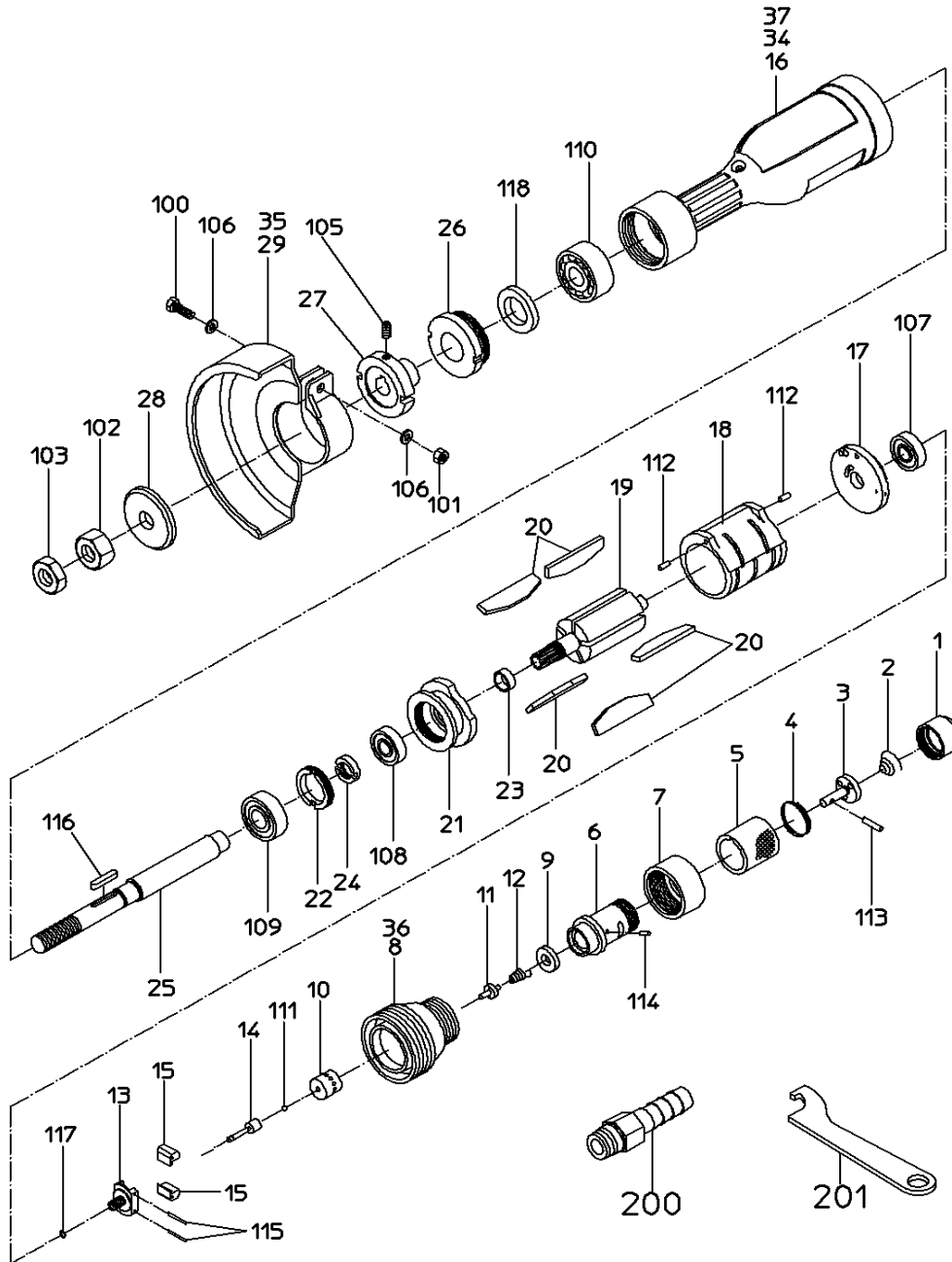

MODEL: NHG-150

505522

符号	品番	品名	個数	備考	定価
1	15007730	インレットフ ッシュ	1		1,560
2	15007640	スロットルスフ リング	1		210
3	15016883	スロットルハ ルフ	1		1,440
4	15007660	フ ッシュスフ リング	1		210
5	15005990	ゲ リップ	1		2,380
6	15006000	スロットルアーハ	1		3,180
7	15006010	アーハ ナット	1		2,990
8		ハンド ル	1	*ハンド ルWBにて販売	
9	15005970	ガ バ ナワッシャ	1		330
10		ガ バ ナフ ッシュ	1	*ハンド ルWBにて販売	
11	15005920	ガ バ ナハ ルフ	1		1,710
12	15004230	ガ バ ナスフ リング	1		330
13	15007700	ガ バ ナホ デ イ	1		1,570
14	15005960	ガ バ ナスピ ント ル	1		730
15	15007710	ガ バ ナウエイト	2		640
16	15016904	ロータケース	1		19,040
17		トップ フ レート	1	*トップ フ レートWBRにて販売	
18	15004280	シリンダ	1		12,300
19	15004310	ロータ	1		10,520
20	15016099	ベ ーン	5		470
21		ホ ッタムフ レート	1	*ホ ッタムフ レートWBRにて販売	
22	15004300	フ レートナット	1		1,260
23	15004330	ロータフ ッシュ	1		520
24	15004340	ロータナット	1		590
25	15004360	ストーンスピ ント ル	1		9,920
26	15004350	スピ ント ルナット	1		2,780
27	15016054	ストーンフランジ	1		3,380
28	15004260	ストーンワッシャ	1		1,500
29	15004270	ストーンカバー	1		6,350
34		ネームフ レート (型式)	1		
35	18400076	ネームフ レート (矢印)	1		
36	18400128	ネームフ レート (ON OFF)	1		210
37	18400463	ネームフ レート (警告)	1		300
100	72206020	ボ ルト	1		210
101	76111206	ナット	1		210
102	28100385	六角ナット	1		210
103	28100393	六角ナット	1		210
105	28100467	セットスクリュー	1		210
106	76310206	ワッシャ	2		210
107	28201193	ホ ールベ アリング	1		
108	28201181	ホ ールベ アリング	1		
109	28201194	ホ ールベ アリング	1		

MODEL: NHG-150

505522

符号	品番	品名	個数	備考	定価
110	28204113	自動調心ヘッドリング	1		1,620
111	25502120	スチールボール	1		210
112	28206059	ピン	2		210
113	28206062	ピン	1		210
114	28207052	ローラピン	1		210
115	28208030	スプリングピン	2		210
116	28209032	キー	1		210
117	25307780	リテーナリング	1		210
118	28302073	オイルシール	1		470
200	24901041	ホースニップル	1		370
201	24999129	ターニングスパーナ	1		660
		CP リスト			
	15016969	ストーンカッターCP			7,450
		29, 35, 100, 101, 106			
	15016944	ハンドルWB			8,140
		8, 10			
	15015265	カッターCP			5,560
		13, 14, 15, 111, 115, 117			
	15015287	カッターホデーCP			3,570
		13, 15, 115			
	15016891	スロットルアーバーCP			13,690
		1, 2, 3, 4, 5, 6, 7, 113, 114			
	15016995	ホットタムプレートWBR			9,920
		21, 108			
	15016994	トッププレートWBR			8,330
		17, 107			