

SVシリーズ 型式及び、製造番号／打刻位置詳細

図中  部に打刻してあります

打刻例

NPK SV-15X

↑
型式

NO.012345

↑
製造番号

注意 重量表示板にも機番が表示されています。

- ① SV-15X・18X・24X (R)・47X (R)・100XR・110XR
SV250 (R)・SV400 (R)・SV500 (R)
- ② SV-36X・65XR
- ③ SV-7X

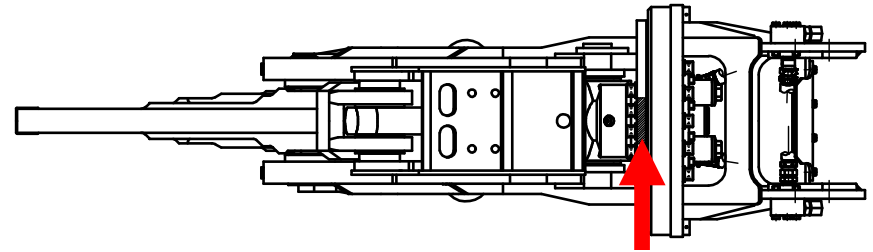

上①・機番

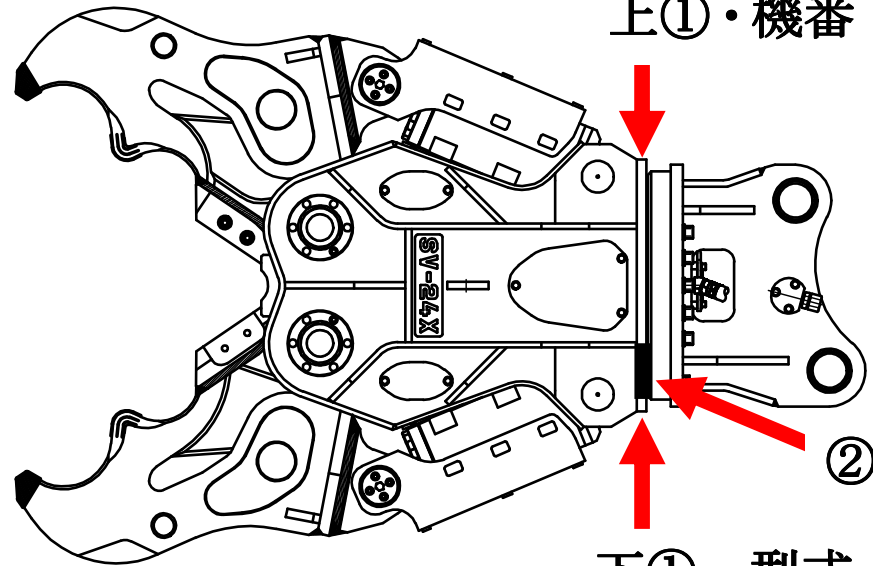

下①・型式

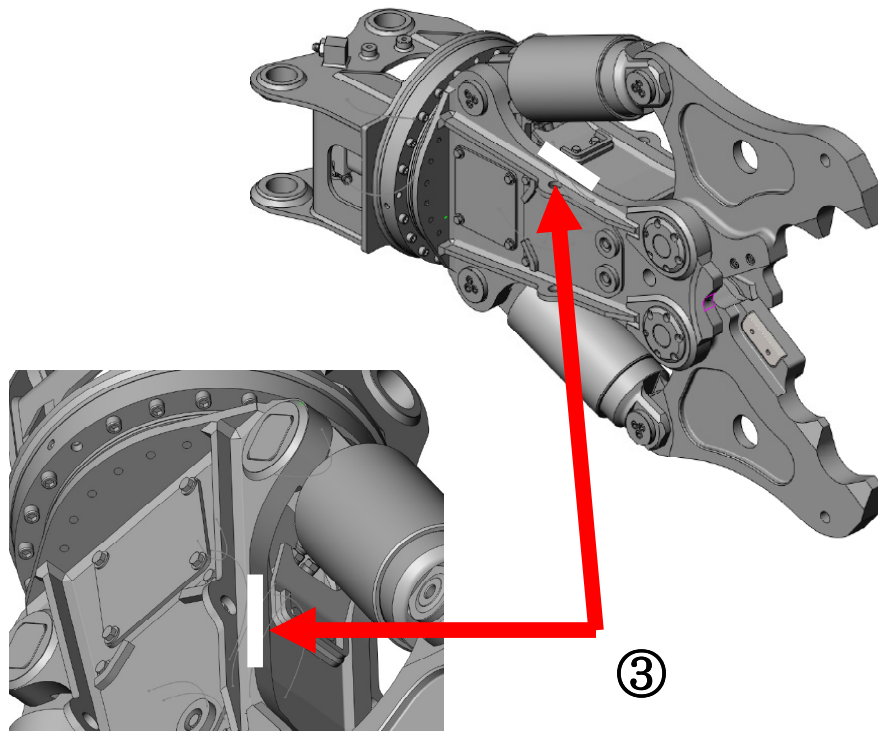

③

注) 打刻位置①について

上①の位置に機番を、反対側にあたる下①の位置に型式を打刻してあります。(機種により機番、型式が同じ位置に打刻してあります。) 2018年4月ごろよりSV-7Xを除くすべての製品で上①に機番が刻印されます。