

# NPK圧碎機 Sシリーズ/Xシリーズ

型式／製造番号 打刻位置詳細

図中➡部に打刻してあります。

## 打刻例

NPK S-23XC NO.012345

↑  
型式

↑  
製造番号

注意：重量表示板にも機番を表示しています。

①	S-3X/XC~S-7XA/XC.X-09
②	X-1~X-7/A
	S-13XC~S-90X

※どの旋回タイプも打刻位置は同じ

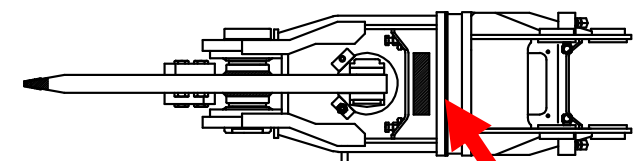

S-7XA

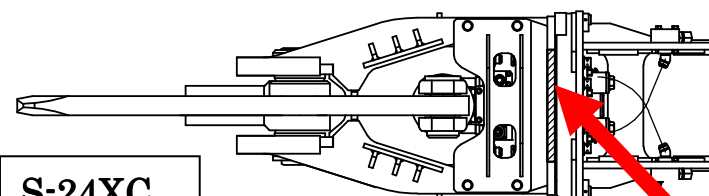
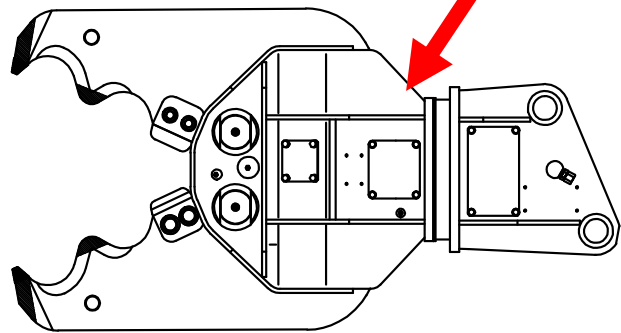

S-24XC

